

SHERPA Z50 D212



CZ V22.10-1



SHERPA
MINI-LOADERS

TECHNICKÁ DATA

SHERPA Z50 D212



Motor

Výrobce	Kubota
Typ	D902
Výkon	18/25 KW/Hp
Maximální otáčky	3600 rpm
Jmenovité otáčky	3000 rpm
Počet válců	3
Chlazení	Vodní
Palivo	Diesel
Objem palivové nádrže	15 l

Hnací systém

Hydrostatický přes 4 hydromotory

Rychlost

0-8 (proporcionální) km/h*

Výkon

Trhací síla	726 kg
Trakční síla	515 kg*
Hydraulic drive- and working system	42/190 l/bar
Objem nádrže hydraulického oleje	42 l

Pneumatiky

Standardní 20x11.00-8 - Trac profil

Brzdy

Brzdý systém Hydrostatický přes 4 hydromotory

Řízení

Smykové

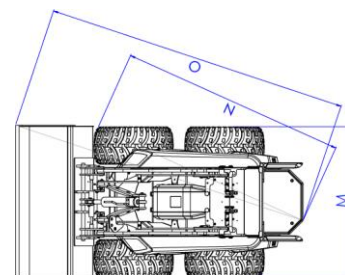
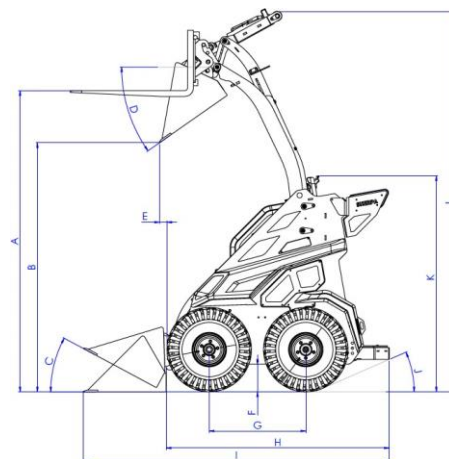

Rozměry v mm (se standardními pneumatikami)

A Maximální výška paletových vidlí	2051	J Zadní úhel	23,5°
B Maximální vyklápěcí výška	1700	K Výška	1495
C Úhel lžice spodní úvrať	28°	L Celková maximální výška	2590
D Úhel lžice při vyklápění	35°	M Šířka úzké pneu	860
E Vzdálenost od předního kola ke lžici při vyklápění	50	M Šířka široké pneu	1140
F Světla výška	188	N Poloměr otáčení	1664
G Rozchod	657	O Poloměr otáčení s lžicí (76 cm)	2208
H Délka (složená uchyvací deska)	1519 (1345)		
I Délka stroje se lžicí	2075		

* Záleží na pneumatikách

Výrobce si vyhrazuje právo na změny

TECHNICKÁ DATA

SHERPA Z50 D212

Elektrický systém

Napětí	12 V
Kapacita baterie	45 Ah

Maximální rozměry (D mm x Š mm x V mm, bez lžice)

Standardní	1519 x 1140 x 1495
------------	--------------------

Pohotovostní hmotnost

862 kg (se standardními pneumatikami)

Sklápěcí zatížení (kg)*

Paletové vidle spodní úvrat^{**}

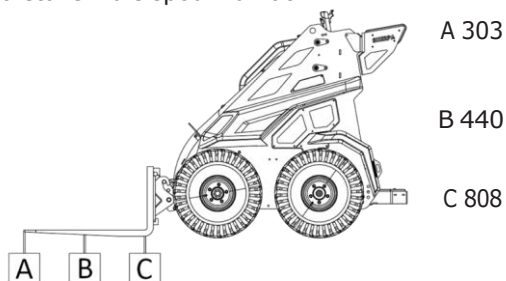

Paletové vidle horní úvrat^{**}

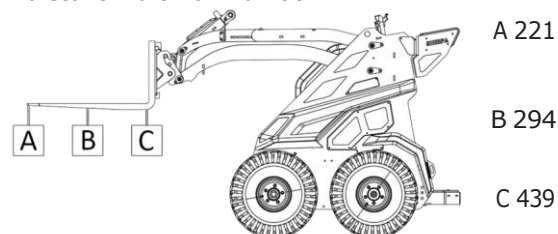

* Včetně řidiče 75 kg

** Počítejte s bezpečnostní rezervou 30 %

SHERPA Z50 D212

Nezpochybnitelný vrchol řady Z nakladačů SHERPA. Z50 si hravě poradí s jakýmkoliv úkolem! Se šířkou 114 cm a spolehlivým motorem Kubota D902 se jedná o nejsilnější smykový nakladač SHERPA.

Chcete vědět více?

Volejte +420 736 626 401

GreenMech, s.r.o.

Bořetice 9 | 691 08 Bořetice | www.greenmech.cz



SHERPA

MINI-LOADERS

Výrobce si vyhrazuje právo na změny